

## Chłodziarko - zamrażarka do zabudowy | 118.0527.357

RODZINA : Chłodziarki | SPOSÓB MONTAŻU : Do zabudowy | MODEL : FCB 320 NR ENF V A++ | SERIA : Chłodziarko - zamrażarka | WYKOŃCZENIE : do zabudowy

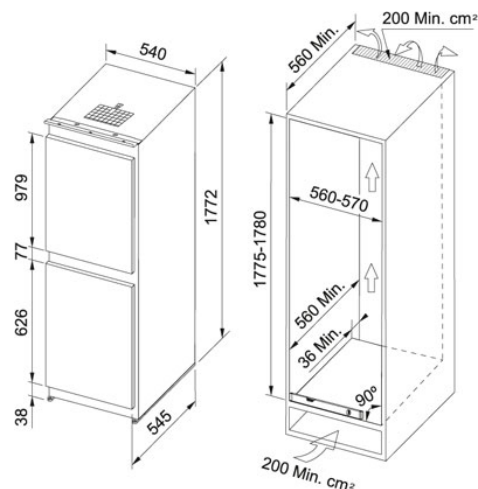

Nowoczesna chłodziarko-zamrażarka do zabudowy pozwalająca na optymalne wykorzystanie przestrzeni wnętrza przy zachowaniu świeżości i właściwości odżywczych produktów.

**System Dual No Frost:** Intensywny obieg chłodnego powietrza w komorze zamrażarki zmniejsza poziom wilgotności i zapobiega osadzeniu się szronu na żywności i lodu na ściankach zamrażarki. Zamrażarka rozmraża się automatycznie i nie ma konieczności okresowego rozmrażania jej.

**Adaptacyjne chłodzenie:** urządzenie jest w stanie przewidzieć zwiększoną częstotliwość otwierania drzwi i wcześniej automatycznie obniża temperaturę, aby zapobiec wzrostowi temperatury żywności

**Jonizator powietrza:** powietrze wzbogacone w dodatkowe jony ujemne tworzy w lodówce idealny mikroklimat redukujący nieprzyjemne zapachy

**Funkcje Super Cool i Fast Freeze:** służą do szybkiego schłodzenia lub zamrożenia dużej ilości żywności, np. po powrocie z zakupów, kiedy temperatura osiągnie optymalny poziom, funkcja automatycznie się wyłączy

**Szuflada na owoce i warzywa z kontrolą wilgotności:** panująca w niej niska temperatura przedłuża świeżość produktów

**Komora Cool Zone:** o najniższej temperaturze w części chłodzącej idealnie nadaje się do przechowywania mięsa, ryb, owoców i warzyw

**Szuflada Store Box:** bardzo pojemna szuflada w zamrażarce o pojemności aż 38 litrów, idealna do przechowywania dużych produktów spożywczych, np. indyka

**Pojemnik Multibox:** umieszczony na drzwiach pozwala na wygodny sposób przechowywania żywności o silnym zapachu, np. dojrzałego sera czy cebuli, może również służyć jako tacka na jajka lub lód

**Podwieszany stelaż na butelki:** wygodny i elegancki, pozwala optymalnie wykorzystać przestrzeń, ponieważ można na nim umieścić więcej butelek niż w tradycyjnym pojemniku w drzwiach

**Oświetlenie LED:** estetyczne i bardzo wydajne żywotne pozwala zaoszczędzić nawet dziesięć razy więcej energii

**Klasa energetyczna A++:** gwarantuje mniejsze zużycie energii

### DANE TECHNICZNE

Szerokość produktu	540,00 mm
Głębokość	545,00 mm
Całkowita wysokość	1 772,00 mm
Napięcie	220-240V
Pojemność brutto	269 L
Pojemność netto chłodziarki	248 L

### CECHY PRODUKTU

 Klasa energetyczna A++

Klasa energetyczna	A++
Pojemność netto zamrażarki	68 L
Sterowanie	elektroniczne
Szufłady zamrażarki	3
Poziom głośności	39 dB
Szufłady na warzywa	1
Typ	BUILT-IN-COMBI-BOTTOM-FREEZER