

ASKO
Inspired by Scandinavia

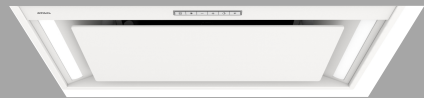

INSTRUKCJA UŻYTKOWANIA

Okap kuchenny

PL

CBB761SSC

CBB861SSC

CBB862WGC

Niniejsza instrukcja obsługi zawiera informacje dotyczące instalacji i bezpiecznego użytkowania urządzenia.

Aby uzyskać bardziej szczegółowe instrukcje i wskazówki, odwiedź <https://global.asko.com/customer-care/manuals> lub zeskanuj kod QR. Kod QR można znaleźć wewnątrz urządzenia, wraz z dostarczonymi dokumentami, lub (jeśli jest dostępna) na skróconej instrukcji obsługi.

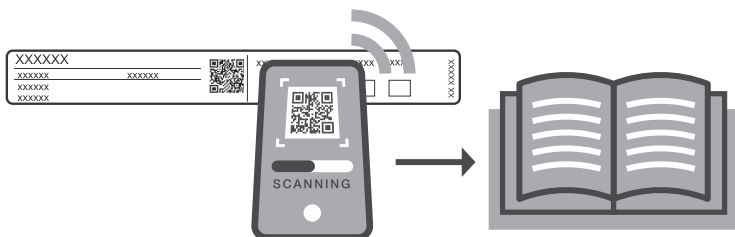

Bezpieczeństwo

⚠ OSTRZEŻENIE!

PRZECZYTAĆ DOKŁADNIE I ZACHOWAĆ DO WYKORZYSTANIA W PRZYSZŁOŚCI!

Bezpieczeństwo użytkowania

- Producent nie ponosi odpowiedzialności za jakiegokolwiek szkody wynikające z niestosowania się do instrukcji bezpieczeństwa oraz ostrzeżeń.
- Uszkodzenia spowodowane nieprawidłowym podłączeniem, mocowaniem lub niewłaściwą eksploatacją nie są objęte gwarancją.
- Dzieci nie mogą bawić się urządzeniem. Dzieci nie powinny zajmować się czyszczeniem ani konserwacją urządzenia bez odpowiedniego nadzoru.
- Urządzenie jest przeznaczone wyłącznie do użytku domowego.
- Należy zawsze zapewnić odpowiednią wentylację!
- Należy zapewnić odpowiednią wentylację pomieszczenia, gdy okap jest używany jednocześnie z urządzeniami spalającymi gaz lub inne paliwa.
- Gdy okap kuchenny i urządzenia zasilane energią inną niż elektryczna pracują jednocześnie, podciśnienie w pomieszczeniu nie może przekraczać 4 Pa (4×10^{-5} barów).

- Należy przestrzegać lokalnych przepisów dotyczących odprowadzania powietrza.
- **Do czyszczenia urządzenia nigdy nie używaj myjki parowej.** Urządzenie należy czyścić tylko wtedy, gdy jest wyłączone. Para z myjki parowej może dotrzeć do części przewodzących i spowodować zwarcie elektryczne.

OSTRZEŻENIE!

- Dzieci w wieku 8 lat oraz starsze, a także osoby o zmniejszonych możliwościach fizycznych, umysłowych czy emocjonalnych lub bez odpowiedniej wiedzy i doświadczenia, mogą użytkować niniejsze urządzenie, znajdując się pod odpowiednią opieką lub jeżeli otrzymały odpowiednie wskazówki, dotyczące bezpiecznego użytkowania urządzenia i jeżeli rozumieją niebezpieczeństwo, związane z jego użytkowaniem.
- To urządzenie oraz jego elementy będące w zasięgu ręki nagrzewają się podczas użytkowania. Nie wolno dotykać gorących części. Dzieci w wieku poniżej 8 lat nie powinny zbliżać się do urządzenia, jeśli nie znajdują się pod stałym nadzorem.

RYZYKO PORAŻENIA PRĄDEM ELEKTRYCZNYM!

Unikać ryzyka porażenia prądem; przed czyszczeniem urządzenia upewnić się, że urządzenie jest wyłączone.

- Urządzenie należy stosować wyłącznie wewnątrz domu.
- Nie używaj okapu kuchennego, jeśli filtr tłuszczowy nie został prawidłowo zamontowany!
- Nie należy opierać się o okap kuchenny.
- Nigdy nie używaj okapu kuchennego jako powierzchni roboczej, chyba że jest to wyraźnie dozwolone.
- Tłuszcz i olej są łatwopalne w przypadku przegrzania. Podczas przygotowywania posiłków należy pozostawać w obszarze gotowania.
- Aby uniknąć zapalenia się gorącego tłuszczu, należy smażyć wyłącznie pod stałym nadzorem.
- Okap kuchenny należy regularnie czyścić zarówno od zewnątrz, jak i od wewnątrz (co najmniej 1 raz w miesiącu). Niewystarczające

czyszczenie lub opóźnienie wymiany filtrów może spowodować zagrożenie pożarowe.

- Filtry należy czyścić na bieżąco.
- Filtry tłuszczowe mogą nagrzewać się podczas użytkowania. Po zakończeniu gotowania należy odczekać co najmniej 30 minut przed czyszczeniem.
- **Proszę zwrócić uwagę!** Intensywne użytkowanie może prowadzić do skraplania się pary wodnej na okapie kuchennym. Kondensacja jest łatwa do usunięcia za pomocą suchej ściereczki.
- Przy czyszczeniu lub wymianie filtrów tłuszczowych, lub węglowych postępować zgodnie z instrukcją obsługi!

NIEBEZPIECZEŃSTWO POŻARU!

- W przypadku nieprzestrzegania wskazówek dotyczących czyszczenia lub wymiany filtrów tłuszczowych i/lub węglowych istnieje ryzyko pożaru.
 - Przez tłuszcz odkładający się w metalowym filtrze tłuszczowym. Nigdy nie pracuj z otwartym płomieniem pod urządzeniem (np. flambiowanie). Zawsze używaj urządzenia z metalowym filtrem tłuszczu. Regularnie czyść filtr tłuszczu.
 - Przez przegrzany tłuszcz lub olej. Nigdy nie gaś ognia wodą; zawsze używaj koca gaśniczego, pokrywy lub płyty.
-
- Urządzenie może mieć ostre krawędzie; należy zachować ostrożność podczas czyszczenia.
 - Światło emitowane przez diody LED jest bardzo oślepiające i może uszkodzić oczy. Nie należy patrzeć bezpośrednio we włączone światła LED dłużej niż 100 sekund.
 - Podczas mycia filtrów tłuszczowych w zmywarce do naczyń zaleca się stosowanie krótkiego, nieintensywnego programu. Po umyciu w zmywarce sprawdź filtr tłuszczowy pod kątem zużycia (luźny materiał). W wyniku częstego mycia może dojść do zużycia. Jeśli widoczny jest luźny materiał, filtry należy wymienić, aby zapobiec przedostaniu się tego luźnego materiału do gotowanych potraw.
 - Nie wolno korzystać z urządzenia w temperaturach poniżej 5 °C.
 - Zachowaj 20 cm odstęp od urządzenia.

Twój okap kuchenny

Opis okapu

1. Przycisk sterujący
2. Listwa LED
3. Panel wyciągu krawędziowego
4. Filtr tłuszczowy
5. Magnes



Opis interfejsu użytkownika

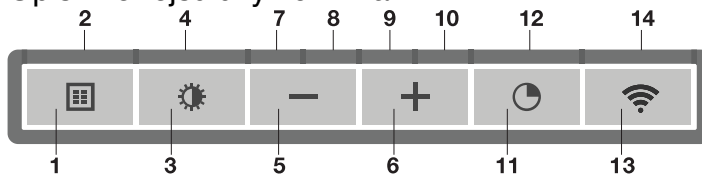

1. Przycisk resetowania filtra
2. Wskaźnik filtra, sygnalizuje konieczność oczyszczenia filtra
3. Przycisk podświetlenia, włącza/wyłącza i przyciemnia podświetlenie
4. Wskaźnik podświetlenia
5. - Przycisk (minus), zmniejsza wydajność odsysania powietrza i je wyłącza
6. Przycisk + (plus), włącza i zwiększa wydajność odsysania powietrza
7. Wskaźnik poziomu prędkości 1
8. Wskaźnik poziomu prędkości 2
9. Wskaźnik poziomu prędkości 3
10. Wskaźnik poziomu prędkości 4/boost
11. Przycisk funkcji timera, wyłącza okap po upływie czasu
12. Lampka kontrolna timera
13. Przycisk Wi-Fi
14. Lampka kontrolna Wi-Fi

Połączenie WiFi

Podłączanie urządzenia do ConnectLife

ConnectLife to platforma inteligentnego domu, która łączy ludzi, urządzenia i usługi. Aplikacja ConnectLife obejmuje zaawansowane usługi cyfrowe i bezstroskie rozwiązania, które umożliwiają użytkownikom monitorowanie i sterowanie urządzeniami, otrzymywanie powiadomień ze smartfona i aktualizowanie oprogramowania (obsługiwane funkcje różnią się w zależności od urządzenia i regionu/kraju).

Do podłączenia urządzenia inteligentnego potrzebna jest domowa sieć Wi-Fi (obsługiwane są tylko sieci 2,4 GHz) oraz smartfon z aplikacją ConnectLife.

Aby pobrać aplikację ConnectLife, zeskanuj kod QR lub wyszukaj ConnectLife w ulubionym sklepie z aplikacjami.

Bluetooth Twojego urządzenia inteligentnego jest włączony.



1. Zainstaluj aplikację ConnectLife i utwórz konto.
2. W aplikacji ConnectLife przejdź do menu "Dodaj urządzenie" i wybierz odpowiedni typ urządzenia. Następnie zeskanuj kod QR (można go znaleźć na tabliczce znamionowej urządzenia; kod AUID/SN można również wprowadzić ręcznie).
3. Aplikacja przeprowadzi Cię przez cały proces podłączania urządzenia do smartfona.
4. Po udanym połączeniu urządzenie może być obsługiwane zdalnie za pośrednictwem aplikacji mobilnej.

Masz więcej pytań? Odwiedź naszą stronę www.connectlife.io lub skontaktuj się z nami pod adresem hello@connectlife.io.

Czyszczenie



Etykieta energetyczna

Informacje dla konsumentów i instytutów testujących

Informacje na temat Twojego produktu można znaleźć na stronie www.asko.com, gdzie znajduje się również link do europejskiej bazy danych produktów w zakresie etykietowania energetycznego, EPREL. Można też odwiedzić bezpośrednio stronę <https://eprel.ec.europa.eu>.

Deklaracja zgodności

Niniejszym oświadczamy, że nasze produkty są zgodne z wymaganiami europejskich dyrektyw, rozporządzeń oraz regulacji, a także wymogów określonych w przywołanych normach.

Utylizacja urządzenia i opakowania

Do produkcji tego urządzenia użyto materiałów przyjaznych dla środowiska. Po zakończeniu okresu użytkowania urządzenie należy zutylizować w sposób odpowiedzialny. Aby uzyskać więcej informacji na ten temat, zwróć się do władz lokalnych.



Poddawać recyklingowi jako odpady elektryczne!

Dane techniczne

Karta produktu UE

Dane określone zgodnie z:

Normą EN61591 oraz Rozporządzeniami Komisji (UE) nr 65/2014 i (UE) nr 66/2014.

Model	CBB761SSC	CBB861SSC	CBB862WGC
Roczne zużycie energii (AEC_{hood}) [kWh/a]	20,7	20,7	20,7
Współczynnik upływu czasu (f)	0,6	0,6	0,6
Wydajność dynamiki płynów (FDE_{hoods})	37,6	37,6	37,6
Wskaźnik efektywności energetycznej (EEI_{hood})	33,2	33,2	33,2
Natężenie przepływu powietrza mierzone w optymalnym punkcie pracy (Q_{BEP}) [m^3/h]	337	337	337
Ciśnienie powietrza mierzone w optymalnym punkcie pracy (P_{BEP}) [Pa]	328	328	328
Maksymalny przepływ powietrza (Q_{max}) [m^3/h]	420	420	420
Pobór mocy mierzony w optymalnym punkcie pracy (W_{BEP}) [W]	81,7	81,7	81,7
Moc nominalna systemu oświetleniowego (W_L) [W]	3,9	3,9	3,9
Średnie oświetlenie systemu oświetleniowego na powierzchnię gotowania (średkowe E) [luks]	218	218	218
Zużycie energii elektrycznej w trybie czuwania (P_s) [W]	-	-	-
Zmierzony pobór mocy w trybie wyłączenia (P_o) [W]	0,38	0,38	0,38
Poziom mocy akustycznej (L_{WA}) [dB]	58	58	58

Europejska karta produktu

Model	CBB761SSC	CBB861SSC	CBB862WGC
Skuteczność świetlna ($_{okap}LE$) [luks/W]	55,9	55,9	55,9
Efektywność pochłaniania zanieczyszczeń (GFE_{hood}) [%]	92,4	92,4	92,4
Natężenie przepływu powietrza przy minimalnej i maksymalnej prędkości obrotowej w normalnych warunkach użytkowania [m^3/h]	290-420	290-420	290-420
Natężenie przepływu powietrza (tryb intensywny lub boost) [m^3/h]	640	640	640
Poziom hałasu jako hałas emitowany w postaci fal akustycznych odniesionych do A przy minimalnej i maksymalnej prędkości obrotowej oraz normalnym użytkowaniu [dB(A)]	50-58	50-58	50-58
Poziom hałasu jako hałas emitowany w postaci fal akustycznych odniesionych do A (tryb intensywny lub boost) [dB(A)].	67	67	67

Informacje dotyczące zgodności

Typ urządzenia radiowego	Moduł RF
Zakres częstotliwości pracy	2402 - 2477 MHz (16 kanałów)
Maksymalna moc wyjściowa	-5,2 dBm EIRP średnia (obliczeniowa)
Maksymalne wzmocnienie sygnału	-7 dBi

Typ urządzenia radiowego	Moduł Wi-Fi
Zakres częstotliwości pracy	2412 - 2472 MHz
Maksymalna moc wyjściowa	16,8 dBm EIRP średnia (obliczeniowa)
Maksymalne wzmocnienie sygnału	0 dBi

Typ urządzenia radiowego	Moduł BLE
Zakres częstotliwości pracy	2402 - 2480 MHz
Maksymalna moc wyjściowa	7,63 dBm EIRP średnia (obliczeniowa)
Maksymalne wzmocnienie sygnału	0 dBi

Niniejszym ASKO oświadcza, że urządzenie radiowe typu Okap kuchenny jest zgodne z dyrektywą 2014/53/UE.

Montaż

Zasady bezpieczeństwa

Uszkodzone części mogą być wymieniane tylko na części oryginalne. Producent może jedynie zagwarantować zgodność z wymogami bezpieczeństwa części oryginalnych.

W przypadku uszkodzenia przewodu przyłączeniowego, może go wymienić jedynie producent lub jego pracownik serwisu czy też inna odpowiednio wyszkolona osoba, co pomoże uniknąć niebezpieczeństwa porażenia prądem.

OSTRZEŻENIE!

Urządzenie może być podłączane jedynie przez instalatorów z odpowiednimi uprawnieniami.

- Sprawdź urządzenie pod kątem uszkodzeń transportowych. Nie podłączaj uszkodzonego urządzenia.
- Do podłączenia urządzenia należy zawsze używać oryginalnego przewodu zasilającego.
- Podłączenie do sieci elektrycznej musi być zgodne z krajowymi i lokalnymi przepisami.
- Gniazdko elektryczne oraz wtyczka powinny być zawsze dostępne.
- Jeżeli urządzenie stacjonarne nie jest wyposażone w przewód zasilający i wtyczkę lub w inny sposób odłączenia od sieci elektrycznej, posiadający separację styków na wszystkich biegunach, który zapewnia pełne odłączenie w warunkach przepięcia kategorii III, sposoby odłączenia muszą być włączone do stałego okablowania zgodnie z zasadami okablowania. Dotyczy to również urządzeń z przewodem zasilającym i wtyczką, jeżeli wtyczka nie jest łatwo dostępna po zainstalowaniu urządzenia. Wymaganie to spełnia zastosowanie wyłącznika sieciowego odłączającego wszystkie bieguny zasilania z co najmniej 3-milimetrową separacją styków, który jest wbudowany w stałe okablowanie.
- Urządzenie nie powinno być podłączane do sieci elektrycznej za pomocą adaptera wielogniazdkowego lub przedłużacza, ponieważ nie można zagwarantować bezpiecznego użytkowania sprzętu.
- Przed rozpoczęciem jakichkolwiek prac naprawczych należy odłączyć urządzenie od sieci zasilającej.
- Zalecamy noszenie rękawic ochronnych podczas montażu okapu kuchennego ze względu na możliwe ostre krawędzie.
- Odległość pomiędzy najniższym punktem okapu kuchennego a powierzchnią podparcia dla płyty gazowej z naczyniami do gotowania powinna wynosić co najmniej 65 cm.
- Jeżeli instrukcja obsługi płyty gazowej przewiduje większą odległość, należy ją uwzględnić.

⚠ OSTRZEŻENIE!

Okapy inne urządzenia odprowadzające opary kuchenne mogą wpływać na bezpieczną pracę urządzeń spalających gaz lub inne paliwo (również tych znajdujących się w innych pomieszczeniach) poprzez cofanie się gazów spalinowych. Spaliny mogą potencjalnie prowadzić do zatrucia się tlenkiem węgla. Po zainstalowaniu okapu lub innego urządzenia odciągającego opary, działanie urządzeń z odciąganiem spalin musi być sprawdzone przez kompetentną osobę w celu upewnienia się, że gazy spalinowe nie przedostają się z powrotem.

Zabrania się otwierania obudowy urządzenia.

⚠ OSTRZEŻENIE!

W przypadku niezamontowania śrub lub elementów mocujących zgodnie z niniejszą instrukcją może dojść do zagrożenia porażenia elektrycznego.

Jeżeli instrukcje bezpieczeństwa i ostrzeżenia nie będą przestrzegane, producent nie ponosi odpowiedzialności za powstałe szkody.

Jeżeli zdecydujesz się zaprzestać użytkowania urządzenia z powodu usterki, zalecamy odcięcie kabla po wyjęciu wtyczki z gniazdka. Urządzenie należy przekazać do komunalnego punktu utylizacji odpadów.

Umieść urządzenie w otoczeniu, które spełnia następujące warunki:

- Zakres temperatury otoczenia: +5...+40 °C;
- Wilgotność: 30...70% RH;
- Maksymalna wysokość nad poziomem morza: 2000 metrów nad poziomem morza.

Przygotowanie do montażu

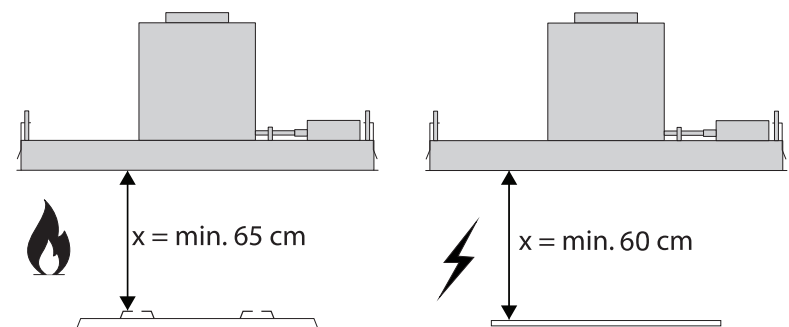

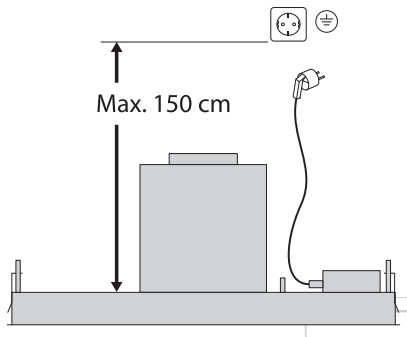

Wymiary urządzenia

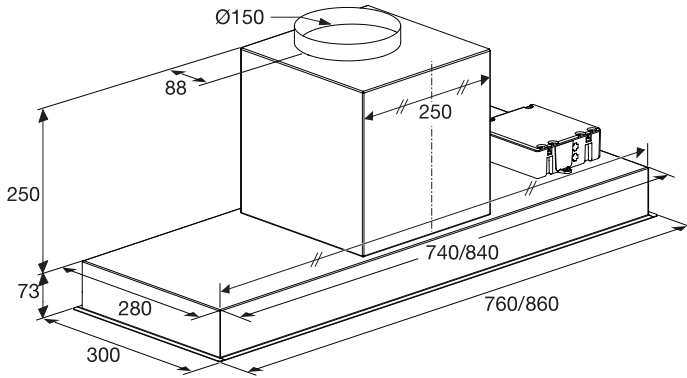

Do zabudowy

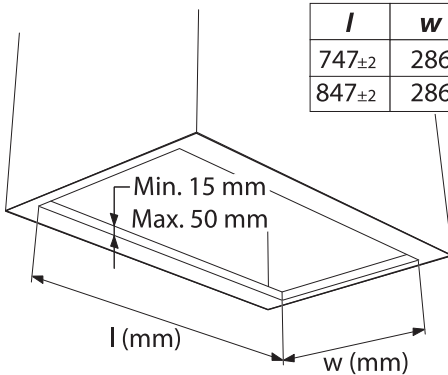

<i>l</i>	<i>w</i>	<i>kg</i>
747 \pm 2	286	15
847 \pm 2	286	15

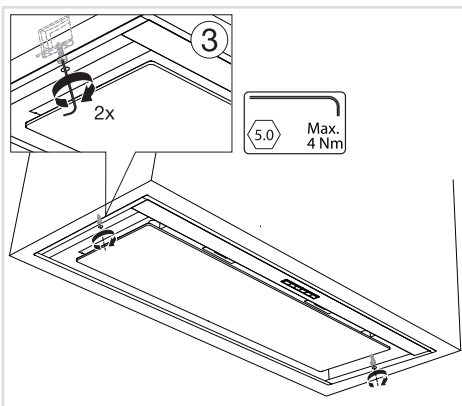
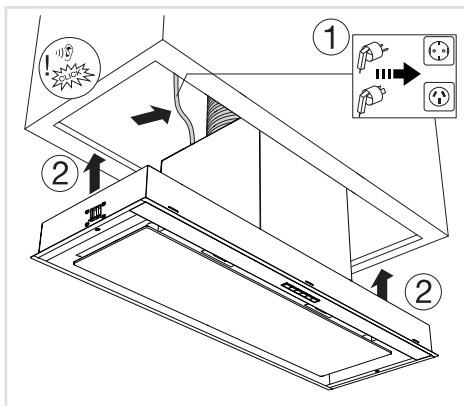



 **ASKO**
Inspired by Scandinavia

www.asko.com



926784-a2



Zastrzegamy sobie prawo do wprowadzania zmian.