



### Doskonałe efekty gotowania na parze

Piekarnik parowy SteamBoost z funkcją Steamify® umożliwia zarówno tradycyjne pieczenie z termoobiegiem jak i wykorzystanie pary w trzech, różnych trybach: gotowania na parze, odgrzewania i pieczenia. Stosując parę można obniżyć temperaturę pieczenia oraz zachować naturalną wilgotność potraw.

Piekarnik elektryczny z parą SteamBoost.

## Funkcje

### Funkcja Steamify® – pomoc w gotowaniu na parze

Funkcja Steamify® wyręczy Cię w sterowaniu ustawieniami piekarnika parowego. Wystarczy tylko określić temperaturę w jakiej przewidziane jest pieczenie. Piekarnik automatycznie dobierze optymalną ilość pary oraz dostosuje pozostałe parametry pracy, aby uzyskać pożądany rezultat.



### Smart Kitchen - spersonalizowany asystent w kuchni

Z aplikacją MyElectrolux Kitchen można zdalnie sterować piekarnikiem oraz uzyskać spersonalizowaną pomoc. To łatwy sposób na wzbogacenie doświadczeń w kuchni.

### Termosonda

Użycie jej zwiększa kontrolę nad procesem pieczenia. Termosonda monitoruje temperaturę wnętrza potrawy, bez ryzyka niedopieczenia czy przepieczenia. Gdy potrawa jest gotowa, termosonda zasygnalizuje zakończenie pieczenia i wyłączy piekarnik.



### Dotykowy wyświetlacz EXClte – intuicyjny i funkcjonalny

Dotykowy wyświetlacz EXClte zapewnia dostęp do wielu funkcji, które ułatwiają przygotowanie posiłku. Możesz łatwo dostosować temperaturę i czas pieczenia, a także uzyskać istotne informacje, dzięki którym Twoje dania będą jeszcze smaczniejsze.

### Szybkie nagrzewanie

Tryb szybkiego nagrzewania piekarnika pozwala o 40% skrócić czas przygotowania piekarnika do pracy w wymaganej temperaturze. Krótsza faza nagrzewania w porównaniu z tradycyjnym urządzeniem pozwoli Ci zamienić wolne chwile w niezapomniane posiłki.

- Piekarnik do zabudowy
- Piekarnik wielofunkcyjny z funkcją piekarnika parowego
- Panel: szkło
- Funkcje: Au Gratin, grzanie dolne, pieczenie chleba, konwencjonalne/tradycyjne pieczenie, rozmrażanie, wyrastanie ciasta, suszenie, zamrożone potrawy, para 100%, grill, duża wilgotność, mała wilgotność, utrzymywanie ciepła, nawilżanie, pizza, ogrzewanie talerzy, utrzymywanie temperatury, powolne gotowanie, regeneracja parowa, Steamify, termoobieg, grillowanie turbo
- Automatyczne programy wagowe
- Funkcja pamięci, możliwość zapisania często używanych ustawień
- Termosonda
- Elektroniczna regulacja temperatury
- Automatyczne propozycje temperatury
- Drzwi piekarnika/temp. frontu powyżej temp. otoczenia [°C]: 3 szyby/30
- Funkcja szybkiego nagrzewania
- Możliwość pieczenia na 3 poziomach jednocześnie
- Funkcja automatycznego wyłączenia piekarnika
- Wskaźnik ciepła pozostałego
- Blachy dołączone do piekarnika: 1 emaliowana blacha, 1 emaliowana brytfanna, 1 zestaw do gotowania na parze
- Wentylator zatrzymuje się po otwarciu drzwi piekarnika
- Zabezpieczenie przed dziećmi
- Halogenowe oświetlenie piekarnika
- Oświetlenie przy otwartych drzwiach
- Wentylator chłodzący

**Specyfikacja techniczna**

Instalacja	do zabudowy	Moc oświetlenia [W]	65
Funkcja Connectivity	tak	Klasa efektywności energetycznej	A++
Funkcja CookView	nie	Zużycie energii przy standardowym obciążeniu [kW]	1,09
Kolor	czarny	Zużycie energii, wentylator [kWh/cykl]	0,52
Rodzaj wyświetlacza	EXCite	Zakres temperatur	30°C-230°C
Interfejs	sterowanie dotykowe	Poziom hałasu [dB] - górny piekarnik	53
Tryby gotowania	termoobieg + para	Pojemność użytkowa [l]	70
Prowadnice	drabinki Easy Entry, stal szlachetna	Powierzchnia największej płyty grzewczej - górny piekarnik [cm <sup>2</sup> ]	1424
Wyposażenie	prowadnice teleskopowe 1 poziom, paski do kontroli twardości wody	Wymagany bezpiecznik [A]	16
Brytfanny dołączone do piekarnika	1 emaliowana blacha, 1 emaliowana brytfanna, 1 zestaw do gotowania na parze	Napięcie [V]	230
Rodzaj rusztu	1, stal szlachetna	Rodzaj wtyczki	Schuko
Moc grilla [W]	0	Długość przewodu [m]	1,5
Całkowity pobór mocy [W]	3500	Waga netto [kg]	35,5
Moc grilla [W]	2300	Wysokość [mm]	594
Moc grzałki dolnej [W]	1000	Szerokość [mm]	595
Moc grzałki górnej [W]	0	Głębokość [mm]	567
Moc grzałki grilla [W]	2300	Wysokość niszy [mm]	590
Moc grzałki termoobiegu [W]	2400	Szerokość niszy [mm]	560
Oświetlenie	2, halogen bok, halogen góra	Głębokość niszy [mm]	550
Sposób czyszczenia	para	Waga brutto [kg]	36,5
Delikatne domykanie	tak	Wysokość opakowania [mm]	670

PSGBOV180DE0000F

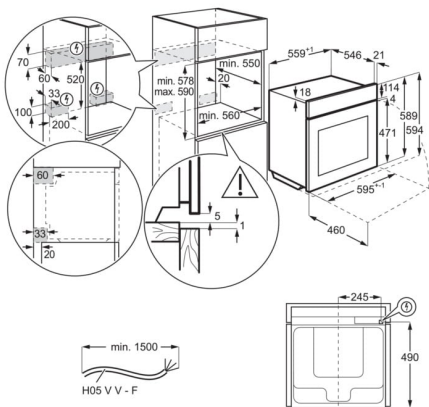

PSGBOV180DE0000G

