

iQ500

ED651FSB1E

Ozdobny szlif z przodu i po bokach

Płyta indukcyjna, 60 cm

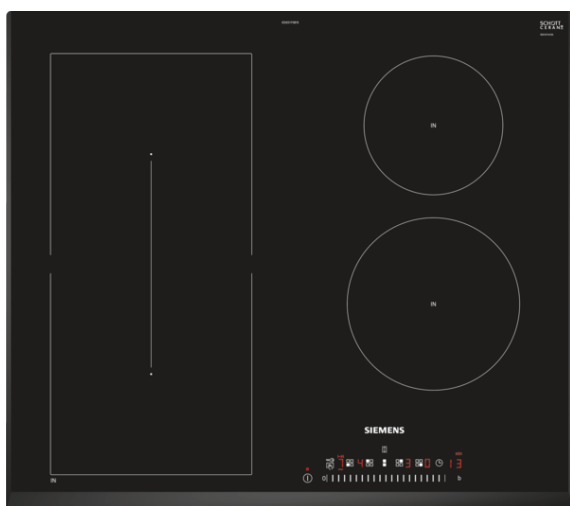

Szerokość



touchSlider



reStart



quickStart



Induction



Energy consumption



Zabezpieczenie przed dziećmi

Płyta indukcyjna z innowacyjnymi funkcjami, które umożliwiają elastyczne gotowanie w każdej sytuacji.

Wyposażenie

Dane techniczne

Nazwa linii : Stefa grzejna ceramika

Wzornictwo : Do zabudowy

Rodzaj zasilania : Elektryczna

Całkowita ilość jednocześnie użytkowanych pól grzewczych : 4

Wymagana przestrzeń instalacyjna (WxSxG) : 51 x 560-560 x 490-500

Szerokość (mm) : 592

Wymiary urządzenia (mm) : 51 x 592 x 522

Wymiary zapakowanego urządzenia (WxSxG) (mm) : 126 x 753 x 603

Waga netto (kg) : 12,0

Waga brutto (kg) : 14,0

Wskaźnik zalegania ciepła : Oddzielny dla każdego pola grzewczego

Usytuowanie panelu sterowania : prawa

Materiał powierzchni płyty grzewczej : Ceramika

Kolor powierzchni : Czarny

Świadectwa homologacji : AENOR, CE

Długość kabla przyłączeniowego (cm) : 110

Kod EAN : 4242003715925

Moc przyłączeniowa (W) : 6900

Natężenie (A) : 2*16; 32

Napięcie (V) : 220-240

Częstotliwość (Hz) : 50; 60



4 242003 715925

iQ500**ED651FSB1E****Ozdobny szlif z przodu i po bokach****Płyta indukcyjna, 60 cm****Wyposażenie****Komfort**

- combiZone
- powerMove
- 4 Indukcyjne pola grzewcze
-
- Wskaźnik zużycia energii
- Timer z funkcją wyłączenia dla każdego pola
Sygnał dźwiękowy końca pracy
- Dwustopniowy wskaźnik zalegania ciepła

Moc i wymiary:

- 17 stopni mocy
- Moc i wymiary pól indukcyjnych: 1 x Ø 210 mm, 2.2 kW (max. moc 3.7 kW); 1 x Ø 210 mm, 2.2 kW (max. moc 3.7 kW); 1 x Ø 145 mm, 1.4 kW (max. moc 2.2 kW); 1 x Ø 180 mm, 1.8 kW (max. moc 3.1 kW)

Bezpieczeństwo

- Elektroniczne rozpoznawanie obecności naczyń
Czasowy wyłącznik bezpieczeństwa
Zabezpieczenie przed uruchomieniem przez dzieci
Funkcja shortClean
- Dwustopniowy wskaźnik zalegania ciepła
- Wskaźnik zalegania ciepła dla wszystkich stref
- Główny wyłącznik
- Funkcja reStart
- Funkcja quickStart

Wyposażenie klasy Premium:

- Sterowanie touchSlider

Szybkość:

- Funkcja powerBoost dla wszystkich stref grzewczych

Wymiary:

- Wymiary otworu instalacyjnego: 560 mmx490 mm
- Min. grubość blatu: 30 mm
- Długość kabla (1,1 m)
- Moc przyłączeniowa: 6,9 kW

Wyposażenie dodatkowe

iQ500

ED651FSB1E

Ozdobny szlif z przodu i po bokach
Płyta indukcyjna, 60 cm

Rysunki wymiarowe

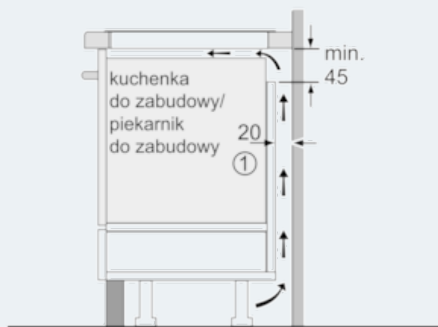

① Należy uwzględnić miejsce na szczelinę wentylacyjną
wymiary w mm

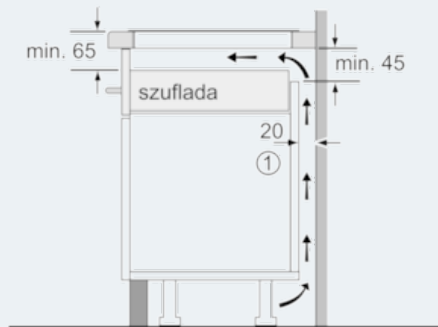

① Należy uwzględnić miejsce na szczelinę wentylacyjną.
wymiary w mm

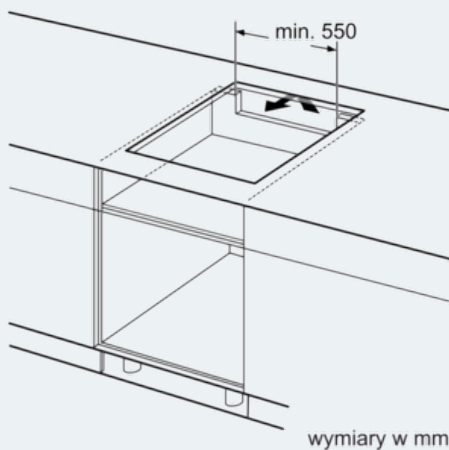

wymiary w mm

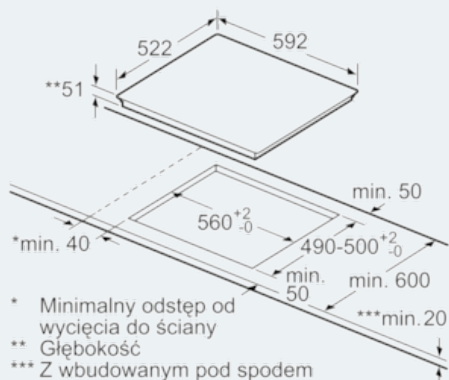

* Minimalny odstęp od wycięcia do ściany
** Głębokość
*** Z wbudowanym pod spodem piekarnikiem min. 30, ewent. więcej; patrz wymagania dotyczące wymiarów piekarnika
wymiary w mm

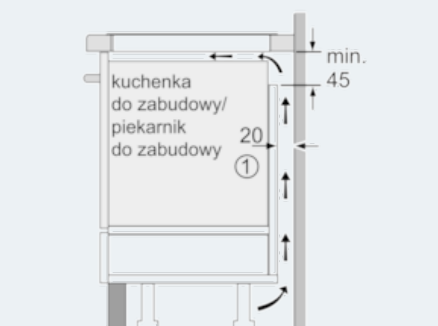

① Należy uwzględnić miejsce na szczelinę wentylacyjną
wymiary w mm