

iQ500, Płyta indukcyjna, 80 cm, Integralne sterowanie ED851FWB5E

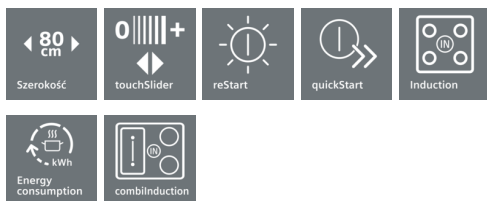

Nowoczesne płyty combiInduction - więcej możliwości gotowania

Nowoczesne płyty combiInduction - więcej możliwości gotowania

- ✓ CombiZone: większa swoboda gotowania w dużych brytfannach dzięki połączeniu dwóch pól grzewczych w jedną strefę oraz zoptymalizowanej i równomiernej dystrybucji ciepła.
- ✓ touchSlider pozwala zmieniać temperaturę gotowania bardzo szybko, wystarczy bezpośrednio wybrać pole grzewcze i przesunąć palcem po odpowiedniej skali.
- ✓ powerMove wygodne gotowanie dzięki ustawieniom fabrycznym mocy pól.
- ✓ powerBoost: zwiększa moc wybranego pola grzewczego i skraca czas gotowania z mocą większą aż do 50%.
- ✓ Timer z funkcją wyłączania dezaktywuje płytę gdy nastawiony czas gotowania dobiegnie końca.
- ✓ Gotowanie wydajniejsze energetycznie dzięki wskaźnikowi zużycia energii
- ✓ Innowacyjna technologia indukcyjna: gotuj szybko, czysto i bezpiecznie.
- ✓ Większa wygoda gotowania dzięki funkcji timera.

Wyposażenie

Dane techniczne

Nazwa linii : Stefa grzejna ceramika
 Wzornictwo : Do zabudowy
 Rodzaj zasilania : Elektryczna
 Całkowita ilość jednocześnie użytkowanych pól grzewczych : 5
 Wymagana przestrzeń instalacyjna (WxSxG) : 51 x 750-750 x 490-500
 Szerokość (mm) : 802
 Wymiary urządzenia (mm) : 51 x 802 x 522
 Wymiary zapakowanego urządzenia (WxSxG) (mm) : 126 x 953 x 608
 Masa netto (kg) : 14,876
 Masa brutto (kg) : 16,5
 Wskaźnik zalegania ciepła : Oddzielny dla każdego pola grzewczego
 Usytuowanie panelu sterowania : Przód płyty
 Materiał powierzchni płyty grzewczej : Ceramika
 Kolor powierzchni : Czarny
 Świadectwa homologacji : AENOR, CE
 Długość kabla przyłączeniowego (cm) : 110
 Kod EAN : 4242003828090
 Moc przyłączeniowa (W) : 7400
 Napięcie (V) : 220-240
 Częstotliwość (Hz) : 50; 60



4 242003 828090

iQ500, Płyta indukcyjna, 80 cm, Integralne sterowanie ED851FWB5E

Wyposażenie

Design

- Ozdobny szlif z przodu i po bokach

Szybkość:

- Funkcja powerBoost dla wszystkich stref grzewczych

Komfort

- Sterowanie sensorowe Sterowanie touchSlider
- 5 Indukcyjnych stref grzewczych
- combiZone
- Wskaźnik zużycia energii
- Kabel zasilający dołączony
- Timer z funkcją wyłączenia dla każdego pola Sygnał dźwiękowy końca pracy
- Funkcja reStart
- Funkcja quickStart
- powerMove Plus
- 17 poziomów mocy

Bezpieczeństwo

- Elektroniczne rozpoznawanie obecności naczyń Funkcja powerManagement Czasowy wyłącznik bezpieczeństwa Zabezpieczenie przed uruchomieniem przez dzieci Funkcja shortClean
- Dwustopniowy wskaźnik zalegania ciepła
- Wyłącznik główny

Wymiary:

- Wymiary urządzenia (WxSxG mm) : 51 x 802 x 522
- Wymiary montażowe: (W/S/G) 51 mm x 750 mm x 490 mm
- Min. grubość blatu: 16 mm

Dane techniczne:

- Moc przyłączeniowa: 7.4 kW
- Kabel zasilający: 110 cm

Moc i wymiary:

- Moc przyłączeniowa: 7.4 kW
- Kabel zasilający: 110 cm

iQ500, Płyta indukcyjna, 80 cm, Integralne sterowanie ED851FWB5E

Rysunki wymiarowe

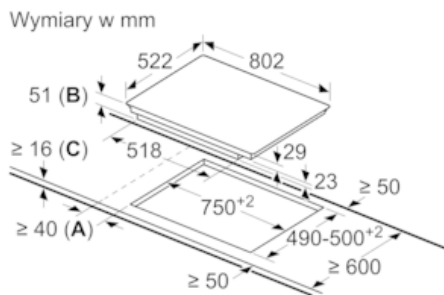

- A: Minimalny odstęp od wycięcia do ściany
- B: głębokość
- C: W przypadku wbudowanego poniżej piekarnika zachować minimalnie odstęp 30, więcej, jeśli to możliwe - patrz wymagania dotyczące piekarnika

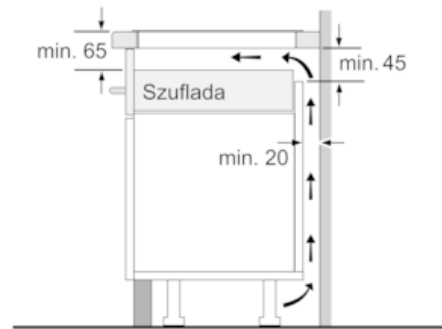

wymiary w mm

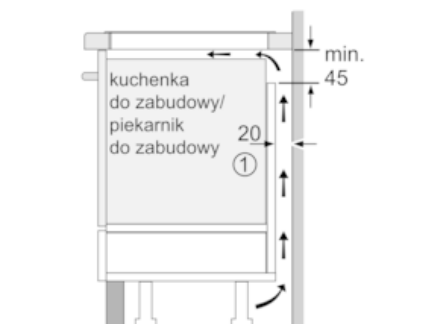

- ① Należy uwzględnić miejsce na szczelinę wentylacyjną

wymiary w mm

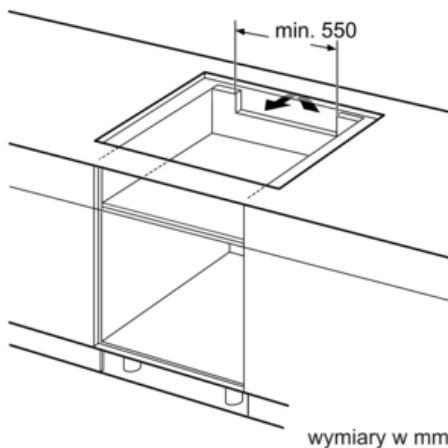

wymiary w mm