

**iQ300, Chłodziarko-zamrażarki do zabudowy z dolną zamrażarką, 177.2 x 54.1 cm
KI87VKS30**

A⁺⁺

Zintegrowane wyposażenie dodatkowe

- 2 x wkład akumulacyjny zimna
- 2 x pojemnik na jajka

Chłodziarko-zamrażarka do zabudowy zachowa świeżość owoców i warzyw dłużej dzięki pojemnikowi Fresh Box z falowanym dnem.

- ✓ Technologia lowFrost znacznie ograniczone oblodzenie i szybsze rozmrożenie.
- ✓ Łagodne dla oczu oświetlenie LED oświetla wnętrze równomiernie i jasno.
- ✓ Przycisk supermrożenia obniża na określony czas temperaturę zamrażając szybciej nowo wkładane produkty.

Wyposażenie

Dane techniczne

Typ budowy : Do zabudowy
 Warianty paneli frontowych : Brak opcji
 Szerokość (mm) : 541
 Głębokość (mm) : 545
 Wymagana przestrzeń instalacyjna (WxSxG) : 1775.0 x 560 x 550
 Masa netto (kg) : 61,903
 Moc przyłączeniowa (W) : 90
 Natężenie (A) : 10
 Zawiasy : Prawostronnie z możliwością zamiany stron
 Napięcie (V) : 220-240
 Częstotliwość (Hz) : 50
 Świadectwa homologacji : CE, VDE
 Długość kabla przyłączeniowego (cm) : 230
 Czas przechowywania w przypadku awarii : 26
 Ilość agregatów : 1
 Ilość niezależnych układów chłodzenia : 1
 Wewnętrzny wentylator : Nie
 Zamienna strona zawiasów : Tak
 Ilość półek z regulacją wysokości w chłodziarce : 4
 Stelaż na butelki : Nie
 Kod EAN : 4242003749395
 Marka : Siemens
 Nazwa serii : KI87VKS30
 Klasa efektywności energetycznej - NOWA DYREKTYWA (2010/30/WE) : A⁺⁺
 Roczne zużycie energii (kWh/rok) - NOWA DYREKTYWA (2010/30/WE) : 227,00
 Pojemność netto chłodziarki (l) - wg nowej etykiety (2010/30/EC) : 209
 Zamrażarka - pojemność netto (l) - wg nowej etykiety (2010/30/EC) : 63
 System mrożenia bezszronowego : Nie
 Czas wzrostu temperatury (h) : 26
 Zdolność zamrażania (kg/24h) - wg nowej etykiety (2010/30/EC) : 3
 Klasa klimatyczna : SN-T
 Poziom hałasu (db(A) re 1 pW) : 38
 Sposób instalacji : W pełni zintegrowane



iQ300, Chłodziarko-zamrażarki do zabudowy z dolną zamrażarką, 177.2 x 54.1 cm KI87VKS30

Wyposażenie

- ¹W oparciu o standardowy, 24-godzinny test. Faktyczne zużycie energii zależy od sposobu użytkowania urządzenia i jego umiejscowienia.

Dane eksploatacyjne

- Klasa efektywności energetycznej: A++ w skali efektywności energetycznej od A+++ do D
- Zużycie energii¹: 227 kWh/rok
- Pojemność całkowita: 272 l
- Poziom hałasu: 38 dB dB(A) re 1 pW
- Klasa klimatyczna: SN-T

Design

- Oświetlenie LED w chłodziarce

Komfort użytkowania

- Elektroniczna regulacja temperatury, wyświetlacz LED
- iSensoric - stała temperatura, dzięki inteligentnemu systemowi czujników
- Supermrożenie

Chłodziarka

- Pojemność chłodziarki: 209 l
- Ilość półek z bezpiecznego szkła: 5, z tego 4 o zmiennej wysokości
- Ilość półek na drzwiach: 5

System świeżości

- 1 pojemnik Fresh Box

Zamrażarka

- Zamrażarka *(***) Pojemność: 63 l l
- Zdolność zamrażania: 3 kg w ciągu 24h
- Zdolność przech. w przypadku awarii: 26h
- varioZone - wyjmowane półki i szuflady dla uzyskania większej przestrzeni
- Ilość przezroczystych szuflad na mrożonki: 2, w tym 1 bigBox
- Kalendarz zamrażania żywności

Wymiary

- Wymiary urządzenia: W 177.2 cm x S 54.1 cm x G 54.5 cm
- Wymiary niszy do zabudowy W x S x G: 177.5 cm x 56.0 cm x 55.0 cm

Parametry techniczne

- z możliwością zmiany strony, Drzwi zamocowane prawostronnie
- Moc przyłączeniowa: 90 W
- Uchwyty do przenoszenia

Wyposażenie

- 2 x pojemnik na jajka, 2 x wkład akumulacyjny zimna

Ogólne informacje

**iQ300, Chłodziarko-zamrażarki do zabudowy z dolną zamrażarką, 177.2 x 54.1 cm
KI87VKS30**

Rysunki wymiarowe

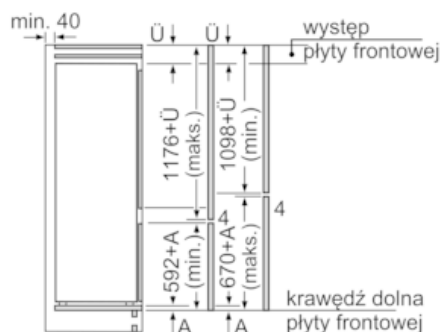
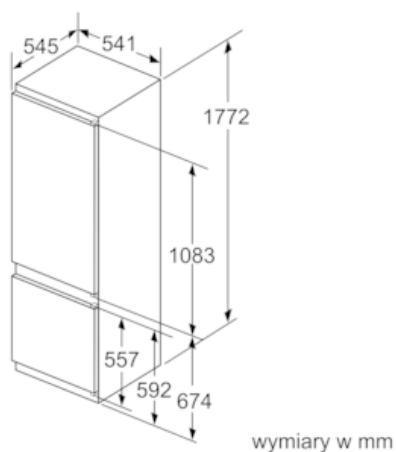

Podane wymiary dotyczą drzwi, między którymi szerokość szczeliny wynosi 4 mm.
wymiary w mm

