

## iQ500, Wyciąg sufitowy, 105 cm, Biały LR16RBQ20



Wydajna okap sufitowy typu Plug&Play, przeznaczony do pracy w trybie recyrkulacji z filtrami cleanAir Plus usuwającymi około 90% niepożądanych zapachów, ze technologią HomeConnect.

- ✓ Home Connect: steruj funkcjami swojego okapu za pomocą smartfону lub tabletu (tylko w krajach, w których usługa Home Connect jest dostępna).
- ✓ cookConnect: steruj okapem bezpośrednio z poziomu płyty (z odpowiednią płytą grzejną) oraz Home Connect za pomocą smartfону lub tabletu.
- ✓ Wskaźnik nasycenia filtra zapewnia maksymalną wydajność okapu.
- ✓ Cichy i energooszczędny silnik iQdrive
- ✓ Tryb intensywnej wentylacji z funkcją powrotu do trybu normalnego

### Wyposażenie

#### Dane techniczne

Świadectwa homologacji : CE, VDE  
 Długość kabla przyłączeniowego (cm) : 0  
 Minimalna odległość od płyty elektrycznej : 650  
 Minimalna odległość od płyty gazowej : 650  
 Masa netto (kg) : 36,361  
 Rodzaj sterowania : Elektroniczne  
 Ilość poziomów prędkości : 3-stopniowa + 2 intensywna  
 Maksymalny przepływ powietrza w trybie boost w obiegu zamkniętym (m<sup>3</sup>/h) : 580.0  
 Maksymalny przepływ powietrza w obiegu zamkniętym (m<sup>3</sup>/h) : 409  
 Ilość lamp : 4  
 Materiał filtra przeciwtłuszczowego : Stal szlachetna z możliwością mycia  
 Kod EAN : 4242003852057  
 Moc przyłączeniowa (W) : 172  
 Napięcie (V) : 220-240  
 Częstotliwość (Hz) : 50; 60  
 Rodzaj wtyczki : Bez wtyczki  
 Sposób instalacji : Island



4 242003 852057

## iQ500, Wyciąg sufitowy, 105 cm, Biały LR16RBQ20

### Wyposażenie

#### Wariant:

- Do montażu sufitowego nad płytą kuchenną

#### Design:

- Szklana pokrywa filtra
- Stylowe oświetlenie LED za szkłem

#### Tryb pracy, moc urządzenia:

- Praca w obiegu zamkniętym (recyrkulacja)
- Energooszczędna praca dzięki technologii iQdrive
- Maks. wydajność wentylatora: 580 m<sup>3</sup>/h
- Parametry przyłącza: 172 W
- Technologia szczelinowa

#### Komfort:

- Home Connect zdalny monitoring i kontrola: steruj funkcjami swojego okapu za pomocą smartfonu lub tabletu (tylko w krajach, w których usługa Home Connect jest dostępna).
- Praca interwałowa: dostępna w HomeConnect
- Funkcja wyciszenia: dostępna w Home Connect
- Programowanie automatycznego wyłączenia dla najlepszej wydajności i dłuższej żywotności filtrów CleanAir (można je ustawić i dezaktywować za pomocą aplikacji Home Connect)
- Sterowanie pracą okapu z poziomu płyty (dotyczy odpowiednio dostosowanej płyty grzewczej)
- 3-stopniowa regulacja pracy wentylatora + dwa tryby intensywne
- Funkcja intensywnego wentylowania z automatycznym powrotem do pracy normalnej
- Sterowanie pilotem
- Pilot zdalnego sterowania na podczerwień
- Wskaźnik nasycenia filtra
- Funkcja Dimm
- softLight
- Łatwa w czyszczeniu ramka wewnętrzna wykonana ze stali nierdzewnej
- kasetę ze stalową ramką
- Intensywność oświetlenia lampy: 739 lux
- Temperatura barwy światła: 3500 K
- Oświetlenie stanowiska roboczego za pomocą 4 x modułu 3W LED
- Filtr metalowy do mycia również w zmywarce

#### Wymiary:

- Wymiary urządzenia w obiegu zamkniętym (WxSxG): 183 x 1050 x 600 mm

**iQ500, Wyciąg sufitowy, 105 cm, Biały  
LR16RBQ20**

## Rysunki wymiarowe

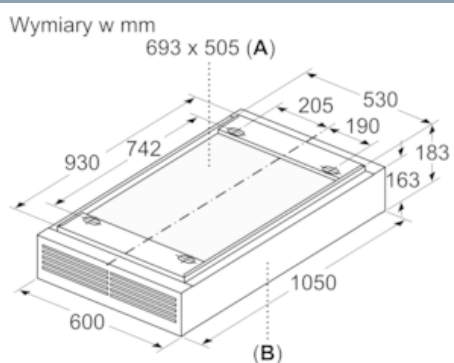

- A:** Obszar na otwór pod przewód w suficie  
**B:** Przód urządzenia

Wymiary w mm

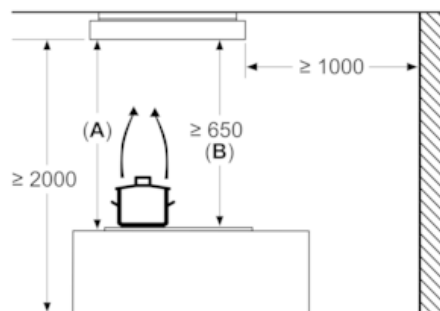

- A:** Optymalna wydajność do 1500 mm  
**B:** Od górnej krawędzi rusztu