



OCSM8487B

Kompaktowy piekarnik parowy z mikrofalą

Rodzaj montażu: Do zabudowy

Linia wzornicza: Craft

Kolor: Stal czarna

Wymiary produktu (WxSxG): 45,5 × 59,5 × 54,6 cm

5 System Air Flow™, System czystej pary, Pojemność piekarnika - 50 l, 5-w-1, AquaClean, sous-vide, Autopiecznienie, Rozmrażanie, Eko



5 System Air Flow™



System czystej pary



Pojemność piekarnika - 50 l



5-w-1



AquaClean



sous-vide



Autopiecznienie



Rozmrażanie



Eko



Budowa i wydajność

- Maksymalna temperatura piekarnika: 230 °C
- MultiSteam 360° - równomierne rozprzowanie pary
- Technologia Stirrer
- Moc mikrofal: 1000 W

Wykorzystanie i elastyczność

- Oświetlenie piekarnika: Obie strony
- Pojemnik na wodę: 1,3 L
- Pojemność użytkowa piekarnika (stara etykieta energetyczna): 50 L
- OpenView
- Prowadnice druciane
- 1 Ruszt Premium
- 1 Szklana blacha
- 1 Nieperforowana blacha do gotowania na parze
- 1 Nieperforowana blacha do gotowania na parze
- 1 Płytką blacha do pieczenia

Interakcja i kontrola

- Kształt gałki: Ergonomiczne pokrętki
- Matryca TFT

Programy, opcje i tryby

- Dolny grzejnik BIO
- Górna grzałka
- Grzejnik dolny i górny
- Mały promiennik podczerwieni
- Duża infra grzałka
- Duża Infra grzałka z wentylatorem
- Termoobieg (grzałka kołowa + wentylator)
- Funkcja Eco
- Dolny grzejnik i wentylator
- Dolny grzejnik i wentylator BIO
- Silna para
- Średnia moc pary
- Mała moc pary
- Pieczenie na parze
- SousVide
- Rozmrażanie
- Płyta grzewcza
- Utrzymywanie ciepła
- Szybkie podgrzewanie
- STEPBAKE - pieczenie krok po kroku
- AutoRoast
- Mikrofałe z grillem
- Mikrofałe z gorącym powietrzem
- Mikrofałe



Projekt i integracja

- Materiał drzwi: Szkło
- Kolor: Stal czarna
- Wymiary niszy (w x sz x g): 45 × 56 × 55 cm

Bezpieczeństwo i konserwacja

- Dynamic Cooling DC+ _ Dynamiczne chłodzenie piekarnika
- Zawias drzwkowy SoftOpen/GentleClose
- Łatwo demontowalna wewnętrzna szyba piekarnika
- Funkcja czyszczenia parą
- SousVide
- Odkamienianie

Dane techniczne

- Zużycie energii w trybie Standby: 1 W
- Moc znamionowa: 3000 W
- Prąd znamionowy: 16 amp
- Częstotliwość zasilania: 50 Hz

Wymiary

- Wymiary produktu (WxSxG): 45,5 × 59,5 × 54,6 cm
- Długość kabla: 1,5 m
- Masa urządzenia: 37,4 kg

Informacje logistyczne

- Wymiary zapakowanego produktu (WxSxG): 55 × 66 × 70 cm
 - Waga brutto: 42,1 kg
 - Kod urządzenia: 734515
 - Kod EAN: 3838782330872
-

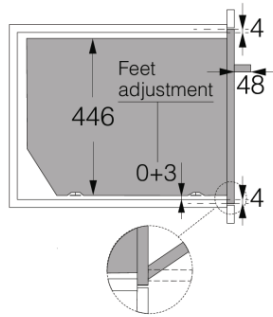
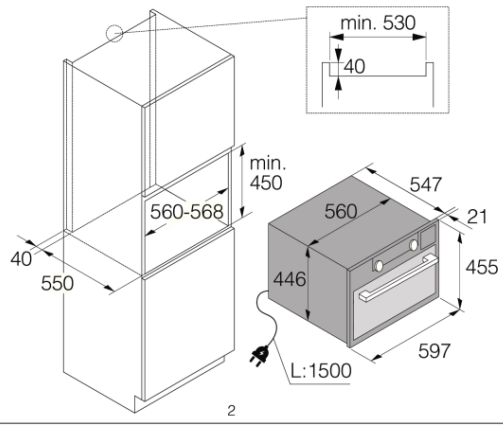
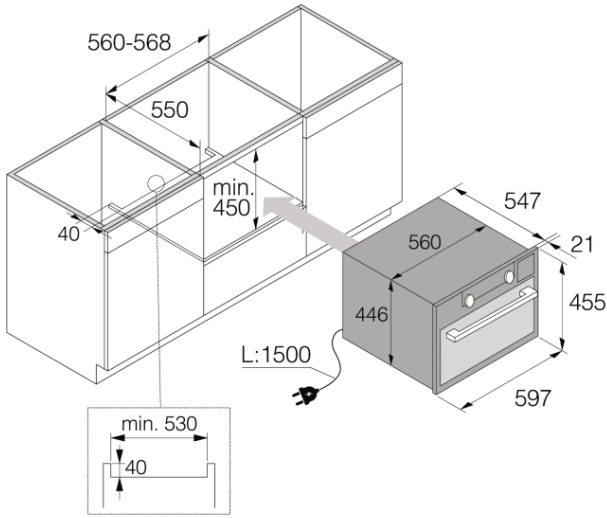

Craft 45 cm

