

**Serie | 4, Zmywarka do zabudowy w pełni zintegrowana, 60 cm, wysokość XXL  
SHH4HCX48E**



**Wyposażenie dodatkowe**

SMZ5100 : koszyk na sztućce Vario

SMZ5300 : Stojak na 4 duże kieliszki do wina

**Łatwy załadunek naczyń z komfortowymi koszami i możliwość bardzo dokładnego wysuszenia naczyń za jednym naciśnięciem przycisku, nawet w kuchniach z niską wysokością cokołu i wysoką zabudową.**

- **Zmywarka XXL:** o 5 cm wyższa od standardowych zmywarek, dzięki czemu zapewnia więcej miejsca do umieszczania większych naczyń.
- **Silence Plus:** wyjątkowo cicha zmywarka o głośności 44 dB.
- **StatusLight:** podświetlenie szczeliny w lewym górnym boku urządzenia, które pokazuje, czy zmywarka pracuje.
- Idealne dopasowanie wzornicze dzięki zawiasom ślizgowym Vario.
- **Kosze Flex:** elastyczne i praktyczne rozwiązanie ułatwiające wyjmowanie.

**Dane techniczne**

Nowa klasa efektywności energetycznej: D

Pobór energii na 100 cykli programu Eco (UE 2017/1369): 85 kWh

Liczba standardowych kompletów naczyń: 14

Zużycie wody w litrach na cykl programu Eco (UE 2017/1369): 9,5 l

Czas trwania programu Eko (UE 2017/1369): 4:55 h

Poziom emitowanego hałasu (UE 2017/1369): 44 dB(A) re 1 pW

Klasa emitowanego hałasu (UE 2017/1369): B

Typ budowy: Do zabudowy

Wysokość zdejmowanego górnego blatu (mm): 0 mm

Wymiary urządzenia (mm): 865 x 598 x 550 mm

Wymagana przestrzeń instalacyjna (WxSxG): 865-925 x 600 x 550 mm

Świadectwa homologacji: CE, VDE

Głębokość urządzenia przy drzwiach otwartych pod kątem 90° (mm): 1200 mm

Nóżki o regulowanej wysokości: tak- wszystkie od frontu

Maksymalna wysokość regulowanych nóżek (mm): 60 mm

Regulacja cokołu: Wysokość / głębokość

Masa netto (kg): 37,2 kg

Masa brutto (kg): 39,5 kg

Moc przyłączeniowa (W): 2400 W

Natężenie (A): 10 A

Napięcie (V): 220-240 V

Częstotliwość (Hz): 50; 60 Hz

Długość kabla przyłączeniowego (cm): 175 cm

Rodzaj wtyczki: Wtyczka Schuko/Gardy z uziemieniem

Długość węża doprowadzającego (cm): 165 cm

Długość węża odprowadzającego (cm): 190 cm

Kod EAN: 4242005324828

Sposób instalacji: W pełni zintegrowane



4 242005 324828

## Serie | 4, Zmywarka do zabudowy w pełni zintegrowana, 60 cm, wysokość XXL SHH4HCX48E

**Łatwy załadunek naczyń z komfortowymi kosztami i możliwość bardzo dokładnego wysuszenia naczyń za jednym naciśnięciem przycisku, nawet w kuchniach z niską wysokością cokołu i wysoką zabudową.**

- SHH4HCX48E
- Zmywarka XXL 60 cm
- do zabudowy, w pełni zintegrowana

### Parametry techniczne

- Klasa efektywności energetycznej<sup>1</sup>: D
- Energia<sup>2</sup> / woda<sup>3</sup> : 85 kWh / 9.5 litry
- Pojemność: 14 kompletów naczyń
- Czas trwania programu<sup>4</sup> : 4:55 (h:min)
- Poziom hałasu : 44 dB(A) re 1 pW
- Klasa emisji hałasu : B
- Głośność w programie Cichy: 41 dB(A) re 1 pW

### Programy i dodatkowe funkcje

- 6 programów: Eco 50 °C, Auto 45-65 °C, Garnki 70 °C, Godzinny 65 °C, Cichy 50 °C, Favourite
- Ustawienie fabryczne programu Favourite: mycie wstępne
- 3 funkcje dodatkowe: ExtraDry, HalfLoad - połowa załadunku, SpeedPerfect Plus
- MachineCare - program czyszczenia zmywarki

### System koszy

- Kosze Flex
- Szuflada Vario3
- RackStopper - blokada zapobiegająca zbyt głębokiemu, przypadkowemu wysunięciu dolnego kosza
- 2 półki na filiżanki w górnym koszu
- 2 składane stojaki na talerze w górnym koszu
- 3-poziomowy Rackmatic
- 2 składane stojaki w dolnym koszu
- 2 półki na filiżanki w dolnym koszu
- Płynny wysuw na rolkach dolnego kosza

### Technologia zmywania i suszenia

- Wymiennik ciepła.
- Asystent Dozowania
- AquaSensor, sensor załadunku
- Automatyka rozpoznawania detergentu

### Komfort obsługi i wskaźniki pracy

- Panel obsługi od góry
- Wyświetlacz z informacją o czasie pozostałym do końca programu
- Programowanie czasu startu: 1-24 h
- zawiasy ślizgowe Vario
- StatusLight

### Rozwiązania technologiczne i wyposażenie

- EcoSilence Drive
- Innowacyjny 3-częściowy system filtrów
- System ochrony szkła GlassProtect
- AquaStop: gwarancja Bosch w przypadku szkód powstałych na skutek wylania się wody - na cały cykl życia urządzenia.\*
- Materiał wnętrza zmywarki: stal szlachetna

### Akcesoria

- Blacha chroniąca blat przed parą
- Lejek do nasypywania soli

### Wymiary

- Wymiary urządzenia (WxSxG): 86.5 x 59.8 x 55 cm

<sup>1</sup> Skala klas efektywności energetycznej od A do G

<sup>2</sup> Zużycie energii w kWh na 100 cykli (w programie Eco 50 °C)

<sup>3</sup> Zużycie wody w litrach na cykl (w programie Eco 50 °C)

<sup>4</sup> Czas trwania programu Eco 50 °C

\*Warunki gwarancji dostępne pod adresem <https://www.bosch-home.pl/gwarancja-aquastop-zmywarki>

**Serie | 4, Zmywarka do zabudowy w pełni zintegrowana, 60 cm, wysokość XXL SHH4HCX48E**

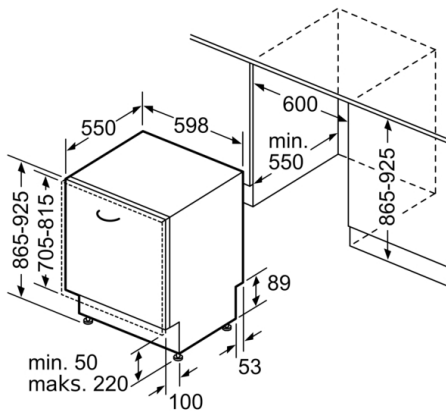

wymiary w mm

