

EVS 7010

Bezuchwytna szuflada o wysokości 14 cm

do profesjonalnego pakowania próżniowego produktów spożywczych.



- Dłuższa trwałość – robienie zapasów i porcjowanie artykułów spoż.
- Intensywne doznania smakowe – marynowanie artykułów spożywczych
- Przygotowanie artykułów spożywczych do gotowania Sous Vide
- Łatwa obsługa – obsługa dotykowa Touch i pełny wysuw
- Łatwe otwieranie szuflady – Push2open

EAN: 4002516719564 / Numer materiału: 12305300 /
Stary numer materiału: 30701051D

General information	
Identyfikator modelu	EVS 7010
Numer materiału producenta	12305300
Numer EAN	4002516719564
Konstrukcja	
Szuflada do pakowania próżniowego do zabudowy	•
Kolor	ObsidianBlack matowy
ArtLine	•
Bez uchwyty	•
Programy	
Pakowanie próżniowe	•
Pełnia smaku	
Marynowanie żywności	•
Pełnia smaku	
Dłuższa przydatność żywności do spożycia	•
Przygotowanie do gotowania Sous Vide	•
Różnorodność zastosowań	
Pakowanie próżniowe produktów spożywczych	•
Zamykanie próżniowe płynów	•
Zamykanie próżniowe pojemników	•
Marynowanie produktów spożywczych	•
Porcjowanie produktów spożywczych	•
Ponowne zamykanie oryginalnego opakowania	•
Zamykanie słoików	•
Komfort obsługi	
Mechanizm Push2open	•
Wysuw dla ułatwienia załadunku i rozładunku	•
Panel sterowania z przyciskami dotykowymi	•
Stopnie zgrzewania worków	1 - 3
Listwa sterowania z symbolami	•
Funkcja Stop	•
Minimalna moc pakowania próżniowego w stopniach	1
Maksymalna moc pakowania próżniowego w stopniach	3
Wskaźnik LED stopnia pakowania próżniowego	•
Minimalna moc pakowania próżniowego dla zewn. pojemników w stopniach	1
Maksymalna moc pakowania próżniowego dla zewn. pojemników w stopniach	3
Wskaźnik LED stopnia pakowania próżniowego dla pojemników zewn.	•
Wskaźnik LED stopnia zgrzewania worka	•
Technika próżniowa	
Komora próżniowa ze stali szlachetnej	•
Komfort pielęgnacji	
Wpasowana listwa sterowania	•
Wskazówka osuszanie pompy podciśnienia	•
Wymienne listwy zgrzewające	•

EVS 7010

Bezuchwytna szuflada o wysokości 14 cm

do profesjonalnego pakowania próżniowego produktów spożywczych.

EAN: 4002516719564 / Numer materiału: 12305300 /

Stary numer materiału: 30701051D

Bezpieczeństwo

Wyłączenie ze względów bezpieczeństwa

•

Dane techniczne

Szerokość urządzenia w mm

595

Wysokość urządzenia w mm

141

Głębokość urządzenia w mm

570

Wysokość użytkowa wnętrza w mm

80

Całkowita moc przyłączeniowa w kW

0,32

Napięcie w V

230

Częstotliwość w Hz

50-60

Zabezpieczenie w A

10

Liczba faz

1

Kabel przyłączeniowy z wtyczką

•

Długość przewodu elektrycznego w m

1,8

Komfort obsługi

Ładowność komory próżniowej ze stali szlachetnej w l

8,0

Minimalna wielkość torebki w mm

250

Maksymalna wielkość torebki w mm

350

Technika próżniowa

Wydajność zasysania pompy w m³/h

4

Wyposażenie dostarczone wraz z urządzeniem

Adapter do pojemników próżniowych

1

Podstawa na woreczki

1

Torebki próżniowe

•

Ilość torebek próżniowych 180 x 280 mm

50

Ilość torebek próżniowych 240 x 350 mm

50

EVS 7010

Bezuchwytna szuflada o wysokości 14 cm

do profesjonalnego pakowania próżniowego produktów spożywczych.

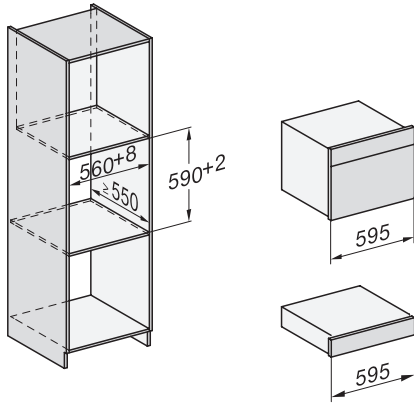

Installation_DG_DGM_DGC_XL_ESW7x10_EVS7010, installation drawings

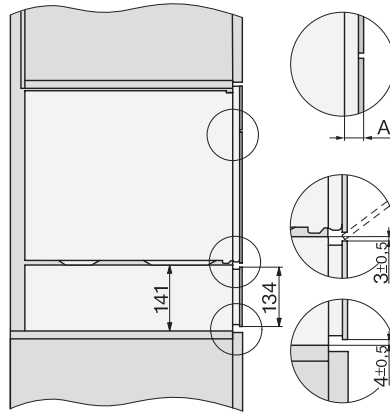

Side view_DG_DGM_ESW7x10_EVS7010 installation drawings

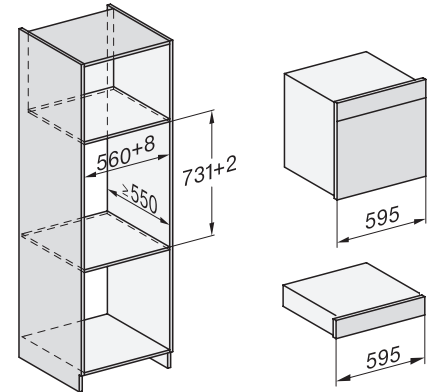

Installation_DGC_XXL_ESW7x10_EVS7010 installation drawings

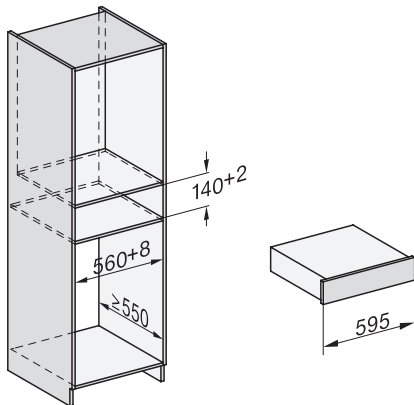

built-in ESW7x10 EVS7010, installation drawing

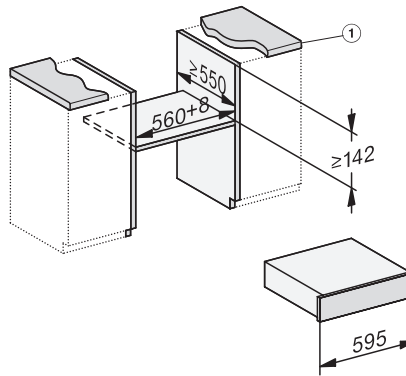

built-in EVS 7010 build-under, installation drawing

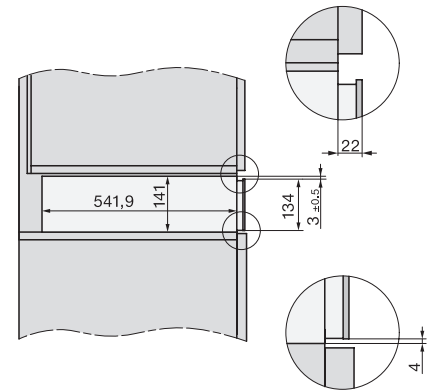

side view ESW7x10 EVS7010, installation drawing

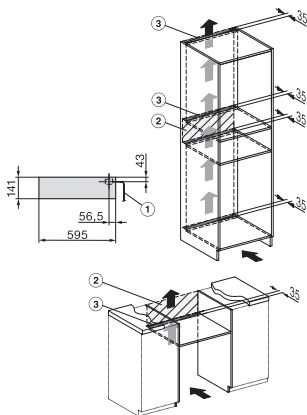

Installation EVS7010, installation drawing